

به: نمایندگی های محترم مجاز ایران خودرو

## موضوع: معرفی محصول جدید ایران خودرو: دانگ فنگ شاین مکس هیبریدی

با سلام و احترام؛

همانگونه که مستحضرید، شرکت ایران خودرو در سال گذشته مدل جدیدی از برند دانگ فنگ را همگام با پیشرفت های روز در زمینه تکنولوژی، طراحی و تجهیزات، جهت پاسخگویی به خواست مشتریان و افزایش رضایتمندی ایشان عرضه نمود. محصول شاین مکس در زیر برند آئولوس (Aeolus)، سدانی در ابعاد بزرگ خانوادگی در کلاس D است که نسخه بنزینی و فول آن عرضه شده است.

هم اکنون شرکت ایران خودرو برآن است تا همسو با روند جهانی و به منظور اجرای سیاست های کلان کشور در راستای کاهش مصرف سوخت های فسیلی و بهره گیری از انرژی های جدید و تجدیدپذیر، نسخه هیبریدی شاین مکس را عرضه نماید.



### دانگ فنگ شاین مکس هیبریدی

این محصول دانگ فنگ از نظر ظاهری بسیار زیبا و چشم نواز است. طراحی نمای جلوی این خودرو پویا و پرشور بوده و بیننده را تحت تأثیر قرار می دهد، در عین حال به خوبی امکان هدایت جریان هوا در اطراف خودرو و شکستن مقاومت باد را فراهم می کند.



شماره بخشنامه: ۴۸۰۵  
تاریخ: ۱۴۰۳/۰۸/۱۶  
ساعت: ۰۹:۳۰  
صفحه: ۲ از ۱۰

این خودرو علاوه بر کابین راحت و جادار، فضای صندوق عقب بزرگی نیز دارد. قوای محرکه آن از نوع GDI و توربوشارژ هیبرید بوده و توان بالا و گشتاور بسیار خوب آن، جسارت این خودرو را به نمایش می‌گذارد، بدون این که لازم باشد نگران مصرف سوخت باشید.

سیستم تعلیق جلو از نوع مک فرسون و تعلیق عقب از نوع مستقل بوده که ضمن بهبود پایداری این سدان اسپرت در پیچ‌ها، سواری نرم‌تر و راحت‌تری را نیز برای آن نسبت به سدان‌هایی با تعلیق یکپارچه عقب رقم می‌زند.

**مشخصات اصلی نسخه هیبریدی این خودرو در بخش‌های زیر مورد بررسی قرار می‌گیرد:**

- ✓ طراحی
- ✓ قدرت و راحتی
- ✓ سطح تجهیزات

## ✓ طراحی

این محصول از نظر ظاهری طراحی زیبا و منحصر به فردی داشته و در نمای روبرو طرحی چشم‌نواز دارد به طوری جلوپنجره این خودرو با الهام از سطح هوایی که هنگام شکسته شدن دیوار صوتی توسط هواپیمای جنگنده ایجاد می‌شود، طراحی شده است، هر از گاهی در اطراف پخش می‌شود و موج ضربه‌ای قوی را تشکیل می‌دهد.





همچنین در طراحی بخش های داخلی خودرو با تودوزی نرم و صفحه نمایش بزرگ مالتی مدیا ۱۰.۲۵ اینچ و پشت آمپر ۷ اینچ استفاده شده است.





### سیستم هوشمند خنک کننده هوا در خودرو

در سیستم تهویه اتوماتیک این خودرو، سیستم خنک کننده خروجی هوای تهویه مطبوع به صورت برقی و خودکار، وزش باد آزاد ۳۶۰ درجه را در خودرو ایجاد نموده است که این مکانیزم برای سرنشینان راحتی و لذت بیشتری را فراهم می نماید.

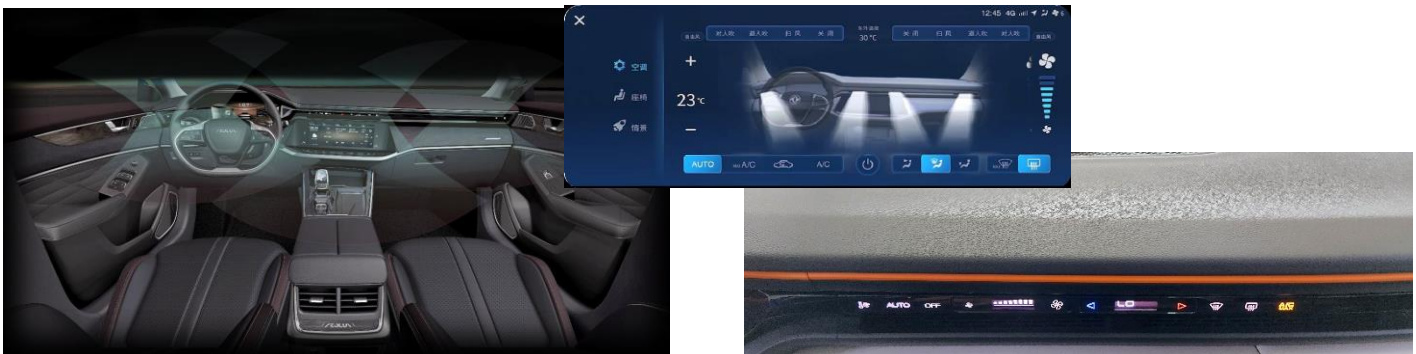

این خودرو در مقایسه با رقبای هم کلاس خود فضای بهتر و مناسب تری دارد و فاصله دو محور آن نیز مناسب تر است.

صندوق عقب این خودرو نیز در مقایسه با رقبا فضای خوبی دارد و با وجود باتری در قسمت پشت صندلی های عقب در کف صندوق خودرو، در حالت عادی که صندلی ها خوابیده نباشند، فضای ۳۲۰ لیتری صندوق عقب قابل قبول بوده و امکان قراردادن حجم قابل توجهی از وسایل و چمدان را ایجاد می کند.



## ✓ قدرت و راحتی

این خودرو با موتور ۱.۵ لیتری توربو GDI و توان ۱۷۶ اسب بخار تجربه دلپذیری از رانندگی را همراه خواهد داشت. گشتاور ۳۰۰ نیوتن متر برای خودرویی سدان مانند دانگ فنگ شاین مکس بسیار مناسب است و جذابیت کار زمانی بیشتر می شود که بدانیم این مشخصات به یادماندنی و خروجی موتور خودرو، تنها میانگین مصرف سوخت ۵ لیتر را به همراه دارد.

★ این موتور در سال ۲۰۲۰ به عنوان یکی از موتورهای برتر جایزه دریافت کرده است. ★

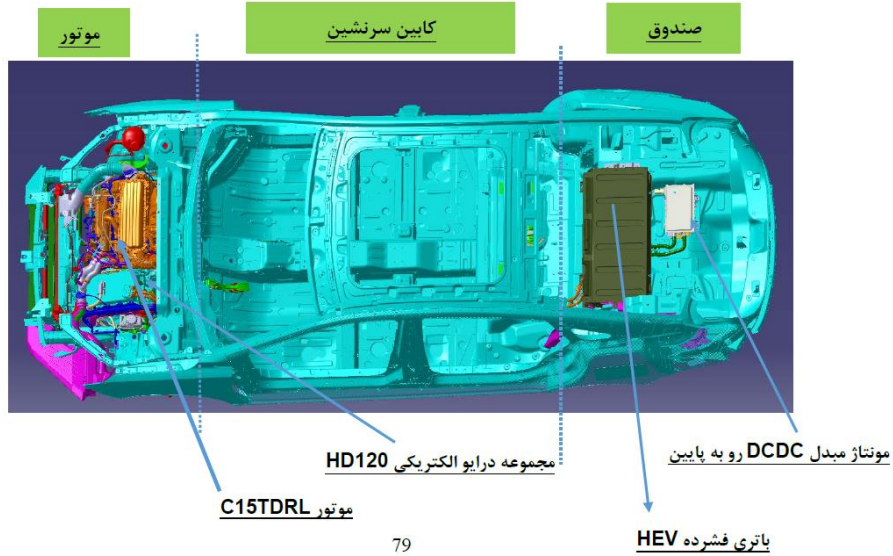

79

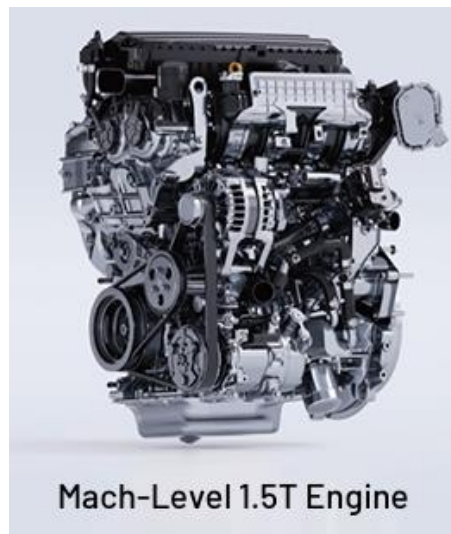

### خودروی هیبرید :

رانش خودروی هیبرید از طریق دو منبع انرژی انجام می شود که اولی یک واحد تبدیل انرژی (نظیر یک موتور احتراق داخلی) می باشد و دومی یک منبع ذخیره انرژی همانند باتری یا ابر خازن ها است. این گونه خودروها امکان حرکت توسط موتور الکتریکی را داشته ولی با محدودیت سرعت و شتاب گیری رو در رو هستند. موتور الکتریکی و باتری بزرگتر نسبت به

خودرو نیمه هیبرید را داشته و راندمان بالاتری در کاهش مصرف سوخت و الاینده‌گی را دارند. خودروهای هیبرید کامل امکان حرکت خودرو به تنهایی توسط موتور الکتریکی را دارند.

حالت‌های مختلف فعال شدن موتور مکانیکی و ژنراتور در شاین مکس هیبریدی:

مجموعه ژنراتور الکتریکی و موتور مکانیکی و باتری از حالت‌های مختلف رانندگی از جمله حالت تمام برقی (رانندگی با سرعت کم)، هیبرید سری و موازی، حالت پارکینگ، تولید برق (توقف و شروع حرکت) پشتیبانی می‌کند.

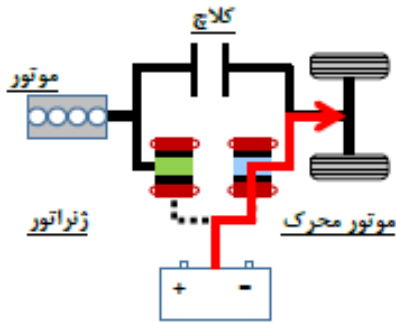

**توقف • شروع**  
**EV**  
 - شروع-توقف بیکار پشتیبانی می‌شود  
 - پارکینگ و تولید برق پشتیبانی می‌شود

رانندگی با سرعت کم  
**EV**  
**سری HEV**

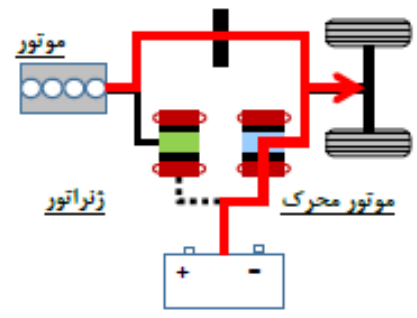
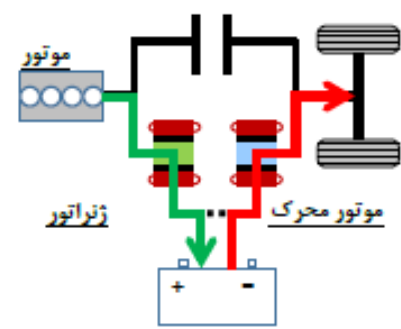

رانندگی با سرعت بالا  
**EV** **سری HEV**  
**موازی HEV**

شتاب  
**EV**  
**موازی HEV**

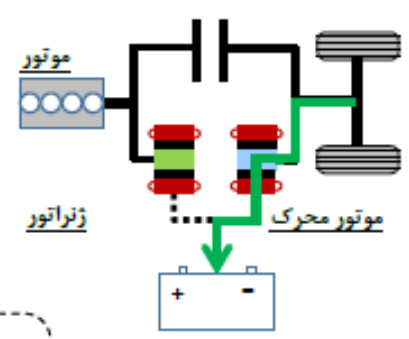

کاهش سرعت • ترمز  
**ترمز احیا کننده**

گیربکس دانگ فنگ شاین مکس در نسخه هیبرید، گیربکس اتوماتیک HEV است.



باتری :

عنوان	پارامتر
نوع باتری فشرده	باتری لیتیوم یون سه تایی
چگالی انرژی بسته باتری (Wh/kg)	38.9
انرژی (کیلووات ساعت)	1.8
ولتاژ نامی باتری (V)	350
ظرفیت (آمپر ساعت)	5.2
وزن بسته باتری (کیلوگرم)	46.3
حالت خنک کننده	خنک کننده هوا
محدوده دمای عملیاتی (°C)	35- تا 55
محدوده دمای ذخیره سازی (°C)	40- تا 60

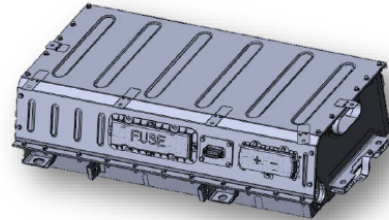

شاین مکس هیبرید دارای گارانتی ۵ سال یا ۱۵۰ هزار کیلومتر پیمایش است.

شاسی راحت

در مقایسه با رقبای هم سطح خود، سیستم تعلیق مستقل این خودرو پایداری و راحتی لازم را در هنگام رانندگی ایجاد می کند.

سیستم تعلیق مستقل (Independent suspension) گونه ای از سیستم تعلیق است که هر چرخ روی یک محور، جداگانه و مستقل به صورت عمودی حرکت می کند و ارتعاشات از یک چرخ به چرخ دیگر منتقل نمی شود و تکان های کمتر و راحتی بیشتری در خودرو حین رانندگی ایجاد می کند.

استحکام و تعادل بدنه

بدنه این خودرو با استحکام بالا و جاذب انرژی طراحی و ساخته شده و در بسیاری از نقاط حساس و کلیدی آن جنس استیل محکم و مقاوم به کار رفته است.

استحکام و مقاومت خودرو در برابر چرخش و تعادل و فرمان پذیر بودن آن (به علاوه حذف سرو صدای اضافی)، راننده و سرنشینان به راحتی در موقعیت های حادثه محافظت می کند.





بی سرو صدا بودن

شماره بخشنامه: ۴۸۰۵  
تاریخ: ۱۴۰۳/۰۸/۱۶  
ساعت: ۰۹:۳۰  
صفحه: ۹ از ۱۰

استفاده از عایق های صوتی و عدم ورود صدای موتور، قطعات و لرزش آنها به داخل اتاق خودرو احساس حضور در کتابخانه ای آرام و ساکت را برای سرنشینان ایجاد می کند.

## ✓ سطح تجهیزات

سطح بالای تجهیزات رفاهی و ایمنی خودرو دانگ فنگ شاین مکس، این خودرو را به گزینه ای تمام عیار و مقبول برای انتخاب و تجربه رانندگی تبدیل می کند. موارد زیر برخی از امکانات این خودرو هستند که رفاه و ایمنی بیشتری برای سرنشینان فراهم می کنند:

- دوربین دید عقب



- کروز کنترل
- مالتی مدیا با صفحه نمایش ۱۰.۲۵ اینچی لمسی با قابلیت اتصال به انواع مختلف گوشی (Carbitlink)
- سیستم کنترل پایداری الکترونیکی (ESC)
- سیستم کمکی حرکت در سربالایی
- نمایش میزان باد لاستیک ها
- شارژر بی سیم
- ۴ کیسه هوای ایمنی (کیسه هوای جلو و جانبی)
- صندلی ۶ حرکتی دستی و صندلی ۴ حرکتی دستی سرنشین جلو
- سیستم ترمز اتوماتیک (Auto hold)
- سیستم تهویه اتوماتیک
- ورود بدون کلید و دکمه روشن و خاموش
- سنسور نور و باران

همچنین این خودرو دارای اسپری رفع پنچری (مشابه بسیاری از خودروهای هیبرید و برقی) و فاقد لاستیک زاپاس است.



شماره بخشنامه: ۴۸۰۵  
 تاریخ: ۱۴۰۳/۰۸/۱۶  
 ساعت: ۰۹:۳۰  
 صفحه: ۱۰ از ۱۰

## مشخصات فنی و سطح تجهیزات دانگ فنگ Shine Max توربو اتوماتیک هیبرید

خودرو	مشخصات فنی خودرو	دانگ فنگ Shine Max هیبرید
	کد محصول	۷۲۶۰۱
موتور	نوع موتور	DFMC۱۰TE۱
	حجم موتور (سی سی)	۱۵۰۰
	حداکثر قدرت موتور (اسب بخار)	۱۷۶
	حداکثر گشتاور (نیوتن متر)	۳۰۰
	تعداد سوپاپ	۱۶
سیستم انتقال قدرت	گیربکس	HEV GB
	حداکثر سرعت (کیلومتر در ساعت)	۱۶۲
کارایی	مصرف سوخت ترکیبی (لیتر در ۱۰۰ کیلومتر)	۵
	ترمز	ترمز جلو و عقب دیسکی، سیستم ترمز ضد قفل (ABS و EBD و EBA)، سیستم ترمز اتوماتیک (Autohold)، سیستم کمک ترمز (BAS)، سیستم کمکی حرکت در سراپایی (HHC)، سیستم کنترل پایداری الکترونیکی (ESC)، سیستم کنترل کشش (TCS)، ترمز پارک برقی (EPB)
ایمنی	کیسه هوای ایمنی (Airbag)	راننده و سرنشین و جانبی (۴ عدد)
	سنسور دنده عقب	دارد
	دوربین ۳۶۰ درجه	ندارد
	دوربین دید عقب	دارد
	پایش فشار باد لاستیک ها (TPMS)	دارد
	سایر امکانات ایمنی	اخطار باز بودن کمربندهای جلو، قفل کودک درب های عقب، ایمو بلایر، چراغ ترمز سوم بالا، ایروفیکس، قفل مرکزی، قطع خودکار سوخت هنگام تصادف، باز شدن خودکار قفل درب ها هنگام تصادف، اخطار سرعت بالا، اخطار باز بودن درب ها
ظرفیت	فضای صندوق عقب (لیتر)	۳۲۰
	باک بنزین (لیتر)	۵۲
ابعاد	طول*عرض*ارتفاع	۴۷۹۷*۱۸۷۰*۱۴۷۵
	وزن خودرو بدون سرنشین با مخزن سوخت پر (kg)	۱۵۶۰
رینگ و لاستیک	سایز و نوع رینگ	۱۷ اینچ آلومینیومی
	گروز کنترل	دارد
رفاهی	سانروف برقی	دارد (پانورامیک)
	دکمه روشن و خاموش و ورود بدون کلید	دارد
	سنسور نور و باران	دارد
	سیستم تهویه	اتوماتیک
	سیستم صوتی و تصویری	سیستم مالتی مدیا با صفحه نمایش ۱۰.۲۵ اینچی لمسی، Carbitlink، دو عدد پورت USB، بلوتوث، ۴ عدد بلندگو، تنظیم کننده صدا با سرعت شیشه ها
	صندلی	صندلی با روکش چرمی تیره، صندلی راننده ۶ حرکتی دستی و صندلی شاگرد ۴ حرکتی دستی
	فرمان	برقی، غربیل فرمان قابل تنظیم در ۴ جهت، کلید های کنترلی روی فرمان (MFC)
سایر تجهیزات	آینه ها	آینه های جانبی برقی گرمکن دار راهنمادار هم رنگ بدنه
	چراغ ها	چراغ روز، مه شکن عقب، تنظیم ارتفاع چراغ های جلو از داخل
	تزئینات	تریم تیره، دستگیره های کرومی
	cool box	شارژر بی سیم، چراغ نقشه خوان جلو و عقب، کامپیوتر سفری، کنسول میانی جلو، اسپری رفع پنجره (فاقد چرخ زاپاس)، اهرم تعویض دنده الکترونیکی

مدیریت ارتباط با مشتریان  
 تهران، بزرگراه شهید لشگری  
 تقاطع خیابان آزادی  
 تلفن مرکز تماس: ۰۹۶۴۴۰  
 پست الکترونیکی: crm@ikco.ir  
 پایگاه اینترنتی: http://crm.ikco.ir

معاونت بازاریابی و فروش  
 تهران، کیلومتر ۱۲ جاده قدیم کرج  
 تلفن: ۰۲۱)۴۸۹۰۱  
 شماره: ۰۲۱)۴۴۹۳۴۴۹۳

شرکت ایران خودرو (سهامی عام)  
 تهران، بزرگراه شهید لشگری  
 کیلومتر ۱۴ جاده مخصوص تهران کرج  
 پلوار ایران خودرو، درب شماره ۱  
 کد پستی: ۱۳۸۹۹۱۳۶۵۷  
 تلفن: ۰۲۱)۴۸۹۰۱  
 شماره: ۰۲۱)۴۴۹۳۴۰۰۰  
 مرکز پیام کوتاه: ۳۰۰۰۳  
 پست الکترونیکی: info@ikco.ir  
 پایگاه اینترنتی: www.ikco.ir